



★ **DISTRIBUTION**
CRYOSTAR

★ 输送产品
工业和医疗气体



Cryostar集团

Cryostar是一个国际性的专注于生产工业气体、LNG、碳氢化合物和清洁能源设备的集团公司，其90%以上的产品和服务出口到世界各地。

Cryostar成立于1966年，它由分布在各大洲的商务中心和子公司组成。今天，公司将分散在各地的资源和网络服务与在法国总部的客服团队，管理部门以及研发中心集合在了一起。

Cryostar向客户提供高质量的泵，膨胀机，压缩机，热交换器，自动充装站和加气站，天然气的液化和再气化装置，发电装置。创新的解决方案有助于提高客户的流程表现，Cryostar在此方面有着良好的工作业绩。



总部与生产工厂在法国Hesingue

Cryostar一直走在低温技术的前端。在1967年，它是欧洲第一家生产液化气体低温输送泵的公司。

正是在这种不断改善客户服务的精神中，Cryostar成立了输送产品部门。

全球化的概念，本地化的服务

为了更靠近全球的客户，Cryostar在当地建立了商务和服务中心并和一些有经验的代理商和分销商合作。



安全



所有部件均遵守IGC标准作氧气清理处理。

脱脂设备的应用对操作者更安全。

高性能的测试台

每台Cryostar的泵都要用高性能的测试台进行液氮测试，Cryostar同时提供试验报告和操作维护手册,给客户提供更好的性能保证。



Cryostar全世界最大的低温泵测试台



质量标准

CRYOSTAR遵守IGC11/82和以下标准

- ISO9001-2000+ISO14001
- PED97/23/CE的H和H1部分
- 在易爆区域的ATEX标准
- IECEx
- UL & NFPA
- GOST-R 和 ROSTECHNADZOR
- 遵守HPGSL或KHPGSL

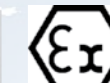

输送泵

直接联接泵



GBSD/CBSL：安装在槽车上，配有一个高速马达，由变频器或高频发电机驱动，典型应用中压和高压的输送。



CO, CBSD and CS：可以安装在槽车或地上，带有固定转速或变频电机，典型应用在低压输送。

齿轮箱驱动泵



GBS/CBS：可以安装在地上或槽车上，通过齿轮型驱动，带有固定转速的电机，典型应用在低压或高压输送。

浸入式电机泵



VS：可以安装在地上或槽车上，无密封，带有浸入式固定转速或变频电机，典型应用在LCO2上和LNG的输送

潜液泵



Subtran：可以安装在地上和槽车上，带有变频电机的两级潜液泵，装在泵池里面并需要一个变频器。典型应用在微型储罐和LNG加气站。

液压直接联接泵

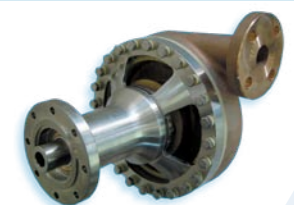

CBSHD or CSH：安装在槽车上，液压马达驱动，典型应用中压合高压输送。

液压齿轮箱泵



CBSH：安装在槽车上，通过液压马达和齿轮箱驱动，典型应用在高压输送。

输送泵

流量表

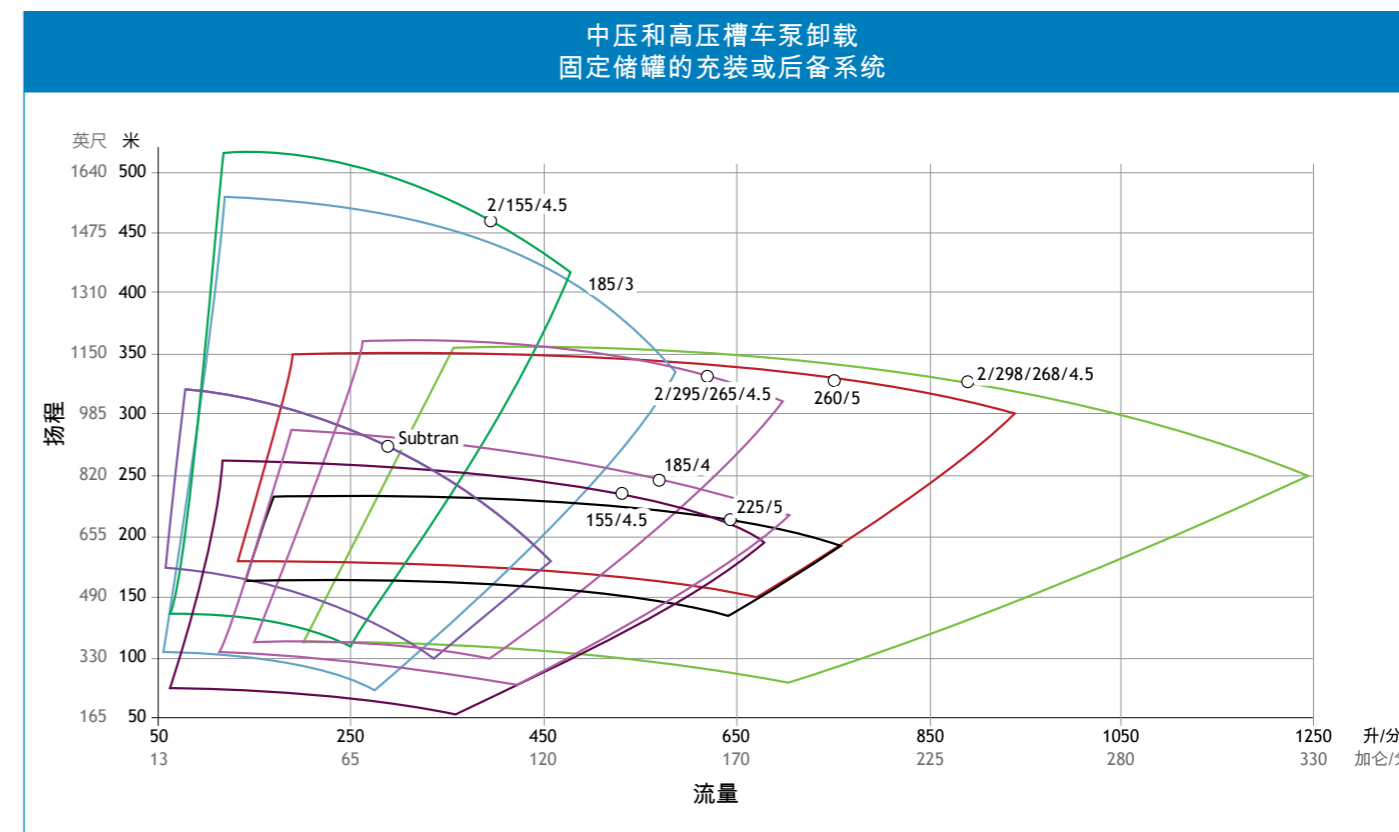

性能曲线仅供参考，如需更精确的选形，请咨询我们。

曲线的名称表示级数叶轮直径和叶轮的出口宽度，单位是毫米mm。
(比如：2/155/4.5=>2级泵155mm叶轮，4.5mm叶轮出口宽度)

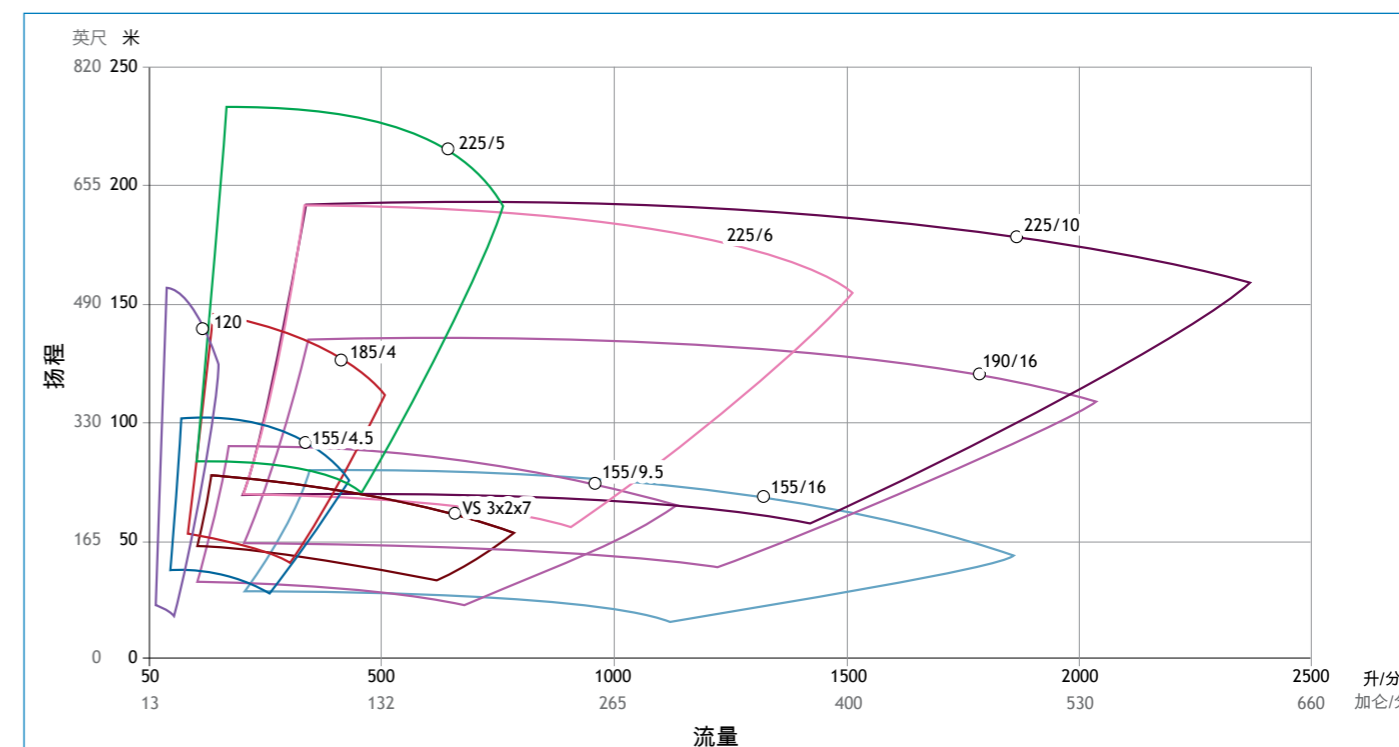

低压槽车充装，固定输送

输送泵 泵的应用

		固定式	槽车/低压和中压	槽车/高压
齿轮箱	GBS	★	★	
	CBS	★	★	★
齿轮箱/液压	CBSH		★	★
液压	CBSHD		★	★
	CSH / CSJ		★	★
直接联接	CO	★	★	
	CBSD	★		
	CS	★		★
	VS 3x2x7	★	★	
	GBSD		★	★
	SUBTRAN	★	★	

Cryostar设计

在设计过程中Cryostar采用3D概念软件和FEA终极元素分析，生产采用最先进的工艺如失蜡铸造技术加工叶轮，所有的转动部件都单独做动平衡并使用完全符合液氧环境的材料（青铜，不锈钢，蒙乃尔材料）

Cryostar所有的泵都采用著名的复合材料的机械密封，这种机械密封的寿命更长，是普通碳环密封的3-4倍。其他类型的密封也可以应用，如干气密封，它的寿命比机械密封更长。



CRYOSTAR复合材料的机械密封

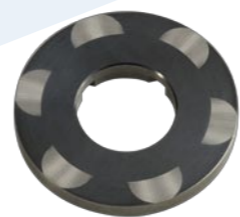

CRYOSTAR干气密封

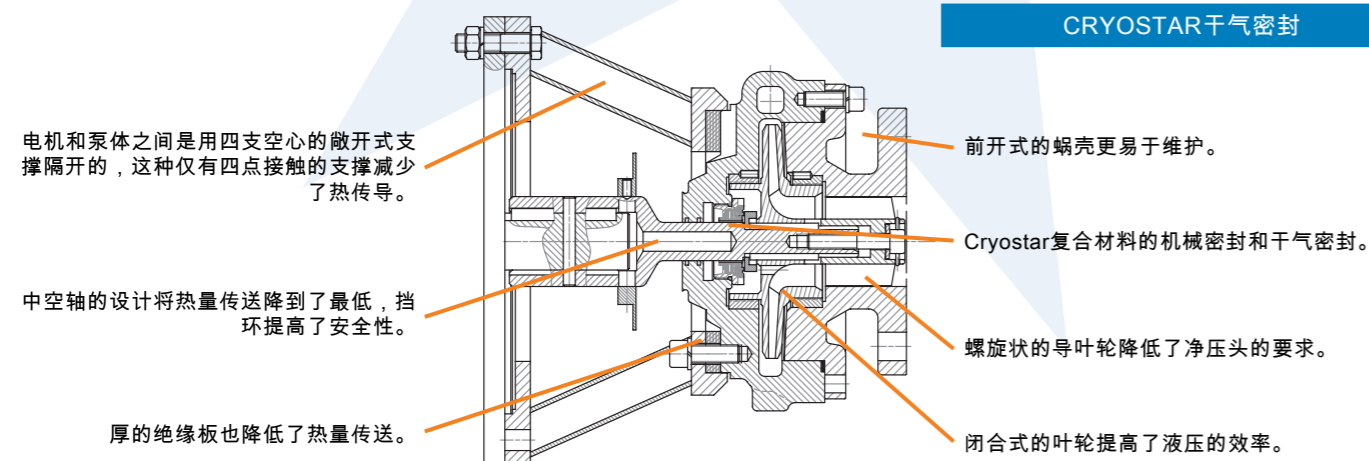

输送泵 固定式系统

全撬装式系统，离心泵固定在基座上并包括电控箱和必须的附件，可以用做现场安全的装载和卸载。

提供标准或根据客户的要求制定执行。

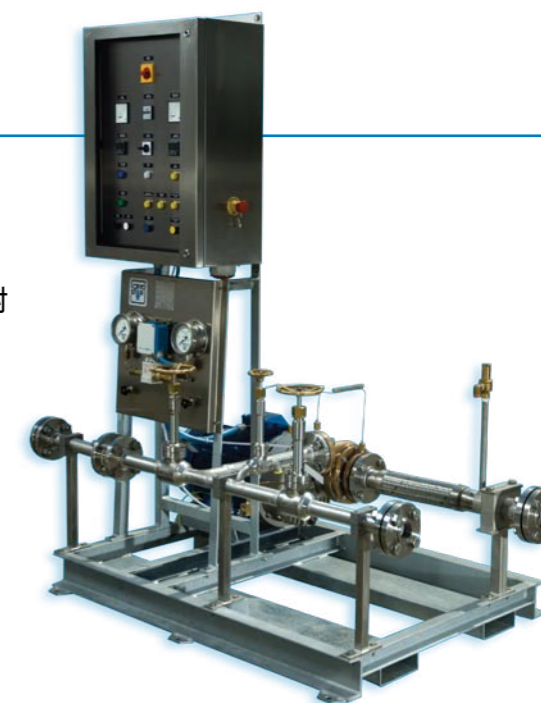

移动式系统



CRYOSTAR可以提供任何移动储罐上的泵

PLUG'IN: PLUG'IN：需要现场电网供电并带有电控箱的离心泵系统

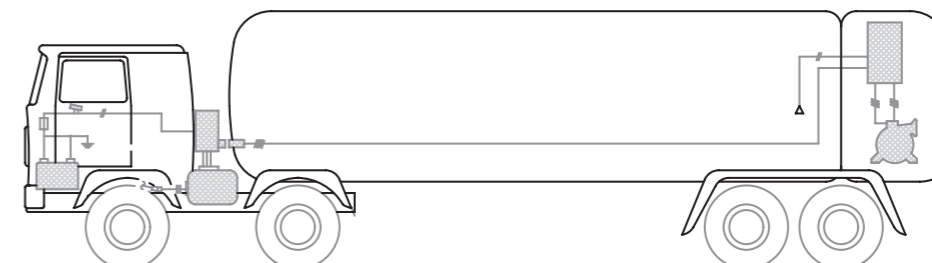

MIXTRAN/LECTRAN：通过发动机PTO连接的发电机供电的离心泵系统

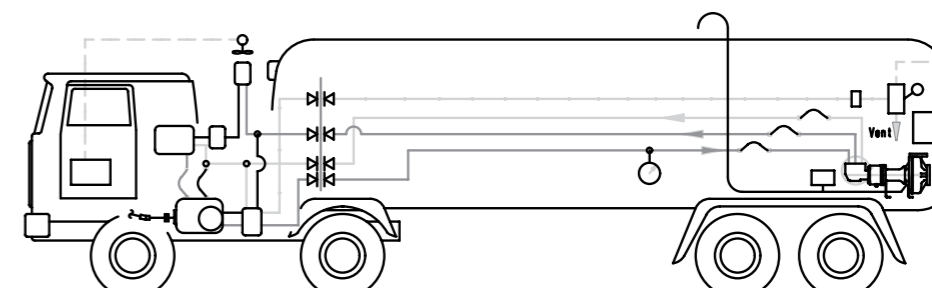

HYTRAN：通过槽车上的液压系统来驱动的离心泵系统

活塞泵 活塞泵系列

活塞泵用来充装缓冲罐和气瓶，这些泵在高压状态下运行，净压头很低。它们有创新设计和长寿命的优点。



CE认证

PPC：典型应用于LCO2和LN2O充瓶



CE认证

MRP：油润滑型，典型应用于300Bar的充瓶



CE认证

SDPD：典型应用于200Bar的充瓶

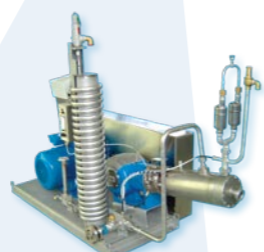

CE认证

LDPD：典型应用于流程上的后备系统和LCO2长期储存

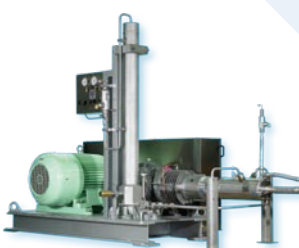

CE认证

HPP：高负荷油润滑型，典型应用于油田和天然气，流程后备和LCO2长期储存



LXR：典型应用于200Bar的充瓶



PD3000：立式，典型应用于300Bar的充瓶

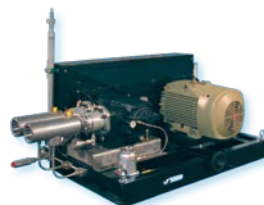

GSV：油润滑型，典型应用于流程后备，管道充装或LCO2长期储存

活塞泵 性能曲线

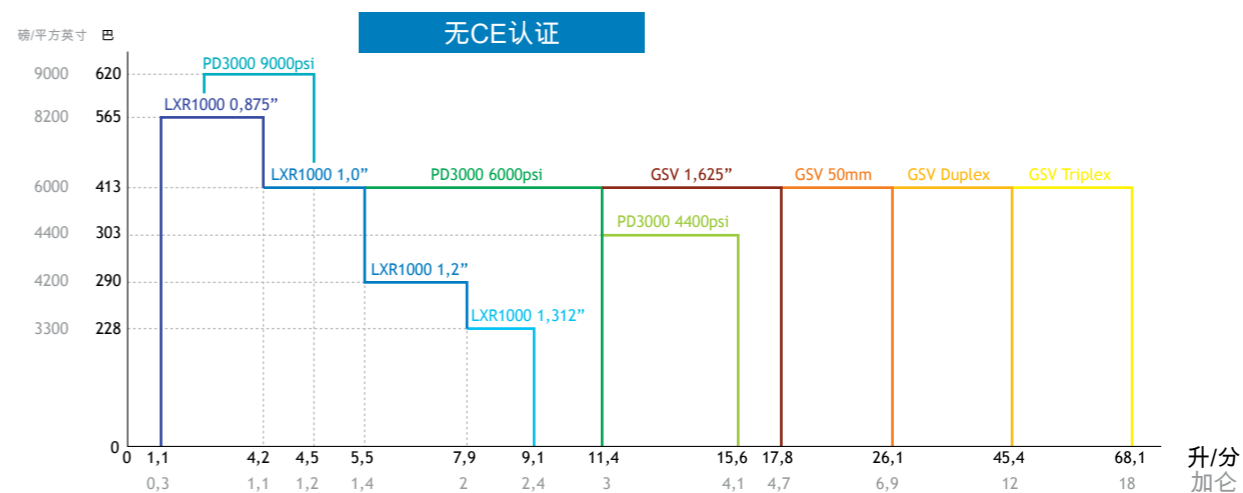
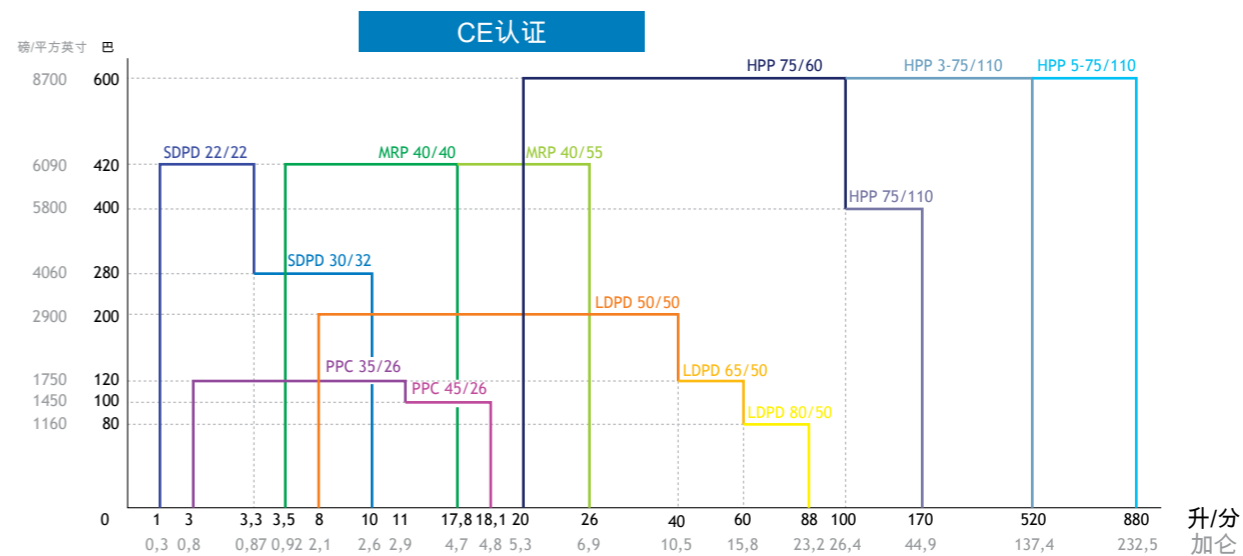

传统和热虹吸安装

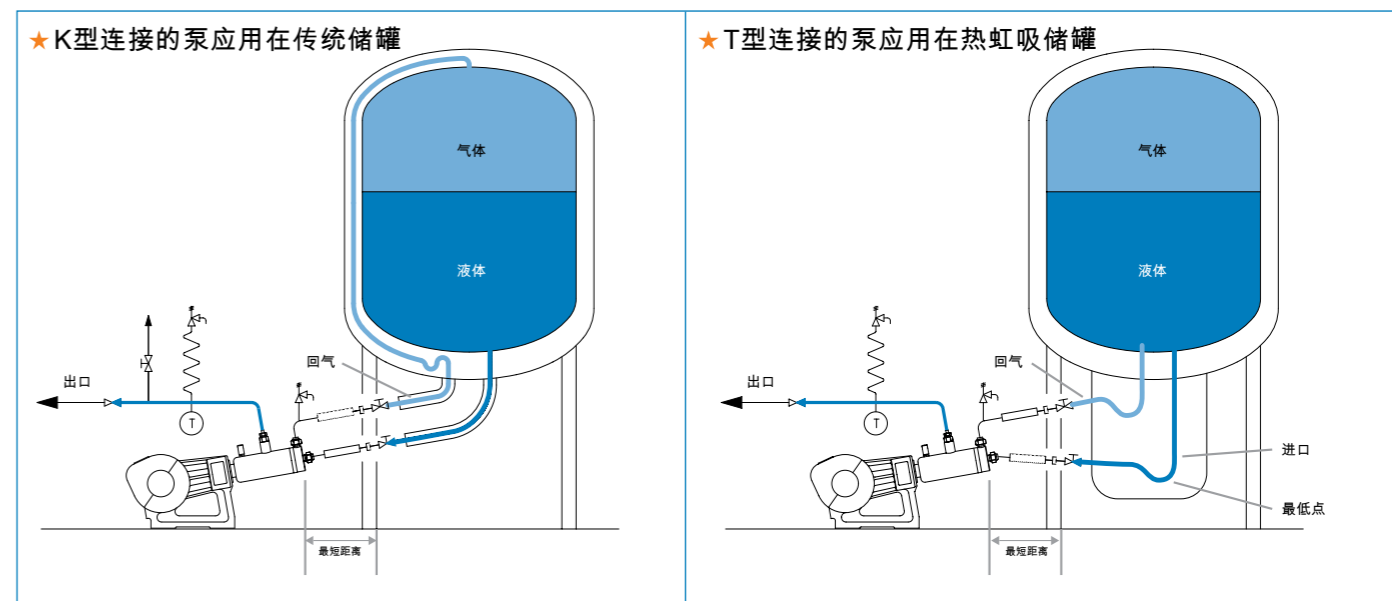

按客户要求定制的系统



根据自身的经验和雄厚的工程设计能力，Cryostar可以提供整个气体供应系统

Cryostar可以提供更先进的PLC管理系统，这种系统还可以设计成移动式的充瓶站应用在如激光切割，聚合物注射，测试台和二氧化碳的长期储存。

高压充瓶站交钥匙工程

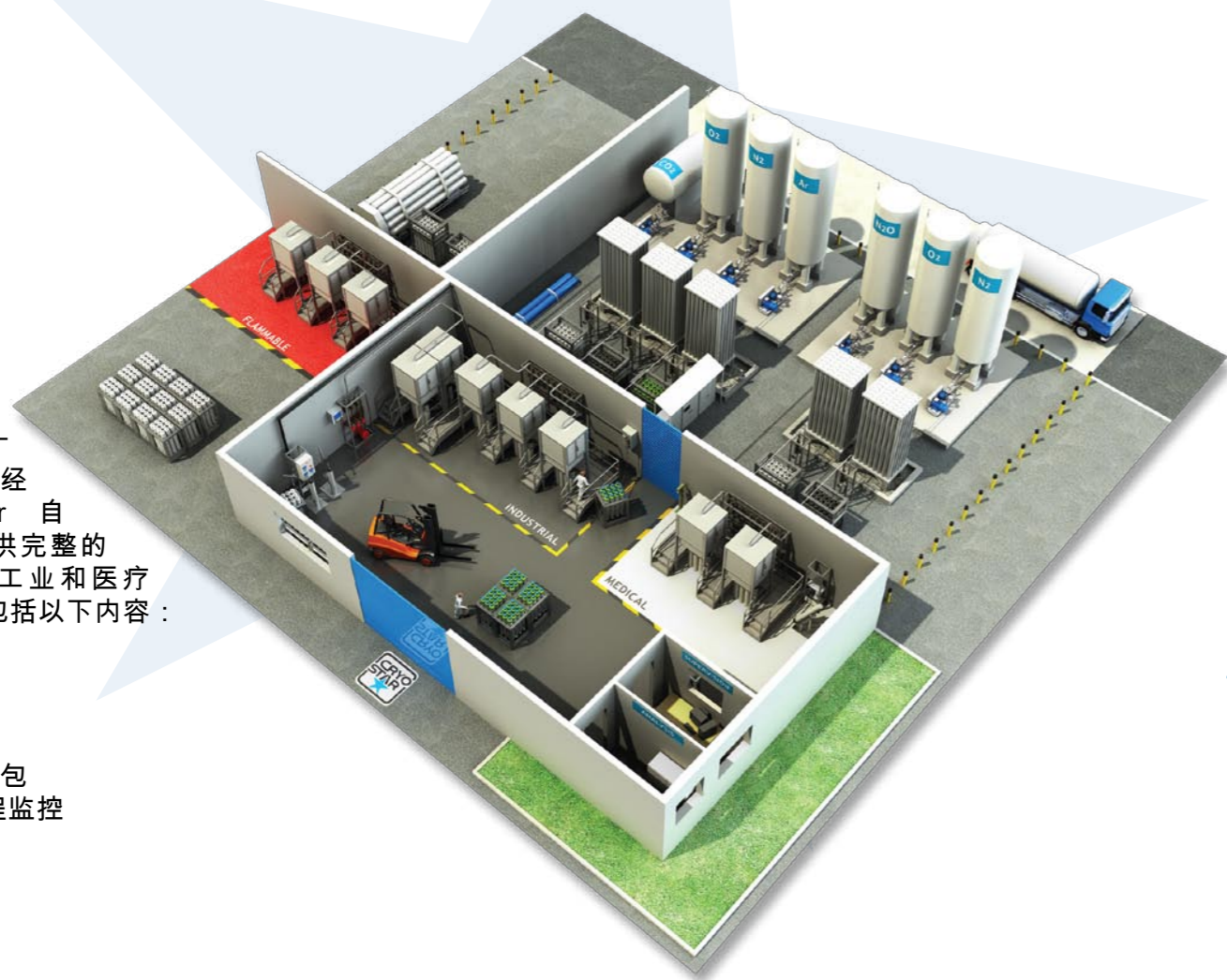

基于其广阔的市场经验，Cryostar 自动化部门提供完整的方案应用于工业和医疗气体充瓶。包括以下内容：

- 充装阀撬装
- 缓冲罐撬装
- 总管
- 电源电控柜
- 完整的软件包
- 可追踪/远程监控

我们向世界低温领域提供

- ★流程设备：Cryostar自始至终是空分领域的领头羊，提供立式多级泵，用油或发电机负载的膨胀机等。
- ★输送设备：离心泵和活塞泵，充瓶站和气体供应系统，LNG/LCNG/LH2加气站等
- ★LO-C 清洁能源：Cryostar LO-C产品线根据日益增长的清洁和低碳能源要求而成立，它覆盖了如压降利用，地热，废热回收，LNG液化工厂等多种应用。
- ★LNG 船：Cryostar是唯一一家可以提供组合低温设备应用在LNG船上的供应商，像气体压缩机，气体加热器、汽化器和船上的再液化装置。

★★★ 联系我们：sales@cryostar.com ★★★

服务

客户服务是Cryostar的核心，公司可以提供广泛的高质量的服务，在客户初次接触时展示我们非常专业的知识和技术，保证我们在售前、售中、售后提供更高效优化、安全的高性价比的方案。

- ★售前：长时间的投入确保Cryostar走在技术的前沿，制定未来的标准。这背后是一支高素质的团队，有经验的工程师，利用先进的计算机技术和检测设备，确保Cryostar是质量和安全的代名词。
- ★售中：Cryostar拥有全世界最大的泵和膨胀机的室内测试台
- ★售后：备件，室内维修，培训讲座，现场指导和服务

★★★ 联系我们：CryostarCustomerService@cryostar.com ★★★

培训

Cryostar培训中心拥有高素质的工程师队伍，他们可以到全球任何一个客户现场或商业中心对设备使用者进行培训，让客户得到Cryostar技术的最大效益。

★★★ 联系我们：CryostarTrainingCenter@cryostar.com ★★★



★ CRYOSTAR SAS

ZI - BP 48
68220 Héisingue
France
info@cryostar.com

Phone: +33 (0)3 89 70 27 27
Fax: +33 (0)3 89 70 27 77

★ CRYOSTAR Automation

Saint Julien d'Empare
12700 Capdenac
France
info@cryostar.com

Phone: +33 (0)5 65 80 20 20
Fax: +33 (0)5 65 80 20 25

★ CRYOSTAR Brazil

Av. Santo Amaro, 2820-Brooklin
São Paulo - SP
CEP 04555-000
Brasil
brazil@cryostar.com

Phone: +55 11 8697 1054

★ CRYOSTAR China

Building 2, NO. 10,
Kangzhong Road
Kangqiao Town
PRC - 310015 HANGZHOU
china@cryostar.com

Phone: +86 571 8536 8331
Fax: +86 571 8536 8409

★ CRYOSTAR Singapore

203 Henderson Road
BLK B#10-09
Henderson Industrial park
S(159546) - Singapore
singapore@cryostar.com

Phone: +65 6276 7441
Fax: +65 6276 7442

★ CRYOSTAR UK

Kea Park Close
Hellaby, Rotherham
South Yorkshire S66 8LB - UK
uk@cryostar.com

Phone: +44 1709 702 777
Fax: +44 1709 702 771

★ CRYOSTAR USA East

5897 Colony Drive
Bethlehem
PA 18017 USA
usa@cryostar.com

Phone: +1 (484) 281-3401
Phone: 1-800-483-1052 (for US and Canada only)
Fax: +1 (484) 281-3402

★ CRYOSTAR USA West

13117 Meyer Road
Whittier
CA 90605
usa@cryostar.com

Phone: +1 (562) 903-1290
Phone: 1-800-483-1052 (for US and Canada only)
Fax: +1 (562) 903-4511

★ Cryostar USA - Houston Office

5909 West Loop South,
Suite 220
Bellaire, TX 77401

Phone: +1 (713) 661-6000
Fax: +1 (713) 661-6075

